



3/2 DIREKT VEZÉRLÉS 1/8"

356 Sorozat

SCG356B001VMS

Elektromágneses szelep, 3/2, NC, 1/8", FPM, 230/50

- Alaphelyzetben zárt/nyitott vagy univerzális
- Kompakt kialakítás
- Működési nyomás 0 - 15 bar
- Sárgaréz vagy rozsdamentes acél ház
- Sárgaréz vagy rozsdamentes acél test

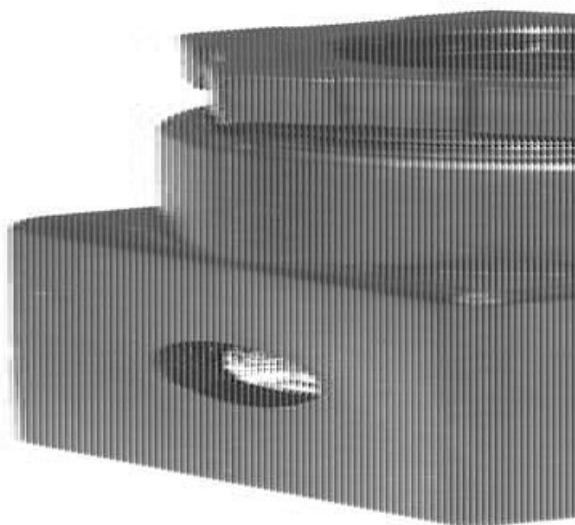

TERMÉKLEÍRÁS

MŰSZAKI ADATOK

Áteresztőképesség	1,2 mm
Csatlakozási port 1–2	1/8 BSP
Csatlakozási port 3	M5
Felvett teljesítmény	4 W
Feszültség, AC	230 V
Funkció 1	3/2
Funkció 2	Rendszerint zárt
Illesztési felület anyaga	Sárgaréz
Illesztési felület tömítésének anyaga	FPM
IP-osztály	IP65
Kézi üzemeltetés	Igen
Közegek	Levegő, gáz, víz és olaj
Közeghőmérséklet eddig:	100 °C
Közeghőmérséklet ettől:	-10 °C
Max. differenciálynomás	15 bar
Max. viszkozitás	40 cSt

Max. üzemi hőmérséklet	60 °C
Min. differenciálműködés	0 bar
Min. üzemi hőmérséklet	-10 °C
Nyomófej anyaga	Rozsdamentes acél
Rugó anyaga	Rozsdamentes acél
Rövidzárási gyűrű anyaga	Réz
Test anyaga	Sárgaréz
Tömeg	0,156 kg
Tömítések anyaga	FPM
Válaszidő ki	10 ms
Zárás késleltetése	5 ms

