



TL50

Kontrasztfotocella műanyag házzal

TL50-W-815

TL50-W-815 RGB, műanyag, alapszintű, 9

- RGB LED
- Egyszerű beállítás két gombbal
- 33 µs reakcióidő
- Műanyag ház



TERMÉKLEÍRÁS

A TL50 egy RGB LED-del működő optikai kontrasztérzékelő, amely a jel és az alsó réteg alapján automatikusan választja ki a LED színét. Az optikai érzékelőket elsősorban élelmiszereket, kozmetikumokat és gyógyszereket csomagoló gépekben, továbbá színjelzések, címkék, illetve műanyagokon, csomagolásokon vagy akár áttetsző anyagokon elhelyezett más jelölések észlelésére használják.

MÉRETEK

TL50

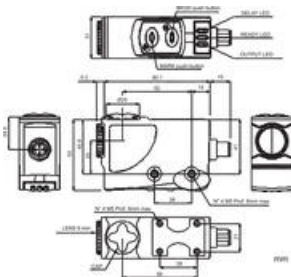

BEKÖTÉS

Bekötés

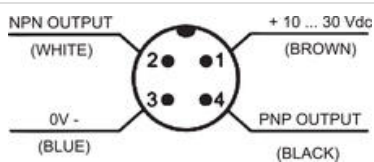

Kijelzések és nyomógombok



- | | |
|---------------------|--------------------|
| A yellow OUTPUT LED | D MARK push-button |
| B green READY LED | E BKGD push-button |
| C orange DELAY LED | |

LETÖLTÉS

ADATLAP

Megnevezés

Fájlformátum

Adatlap – TL50

PDF

[Letöltés](#)

MŰSZAKI ADATOK

Elektromos csatlakozás	M12, 4 pólusú csatlakozó
Érzékenység beállítása	Teach In
Fotocellás technológia	Kontraszt
Frekvencia	15000 Hz
Funkció	Sötétre kapcsol / Világosra kapcsol
IP-osztály	IP67
Jóváhagyások	CE
Kilépés	NPN, PNP
LED-kijelzés	Sárga OUTPUT LED, Zöld READY LED, Narancssárga DELAY LED
LED-kijelzés	Igen
Lencse anyaga	PMMA
Light type	Kék LED, Zöld LED, Vörös LED
Max. felvett teljesítmény	0,05 A
Max. kimeneti áram	0,1 A
Max. tárolási hőmérséklet	70 °C
Max. távolság	12 mm
Max. üzemi hőmérséklet	55 °C
Min. tárolási hőmérséklet	-20 °C
Min. távolság	6 mm
Min. üzemi hőmérséklet	-10 °C
Reakcióidő	0,033 ms
Tápfeszültség	10-30 V DC
Test anyaga	ABS műanyag
Type of light	LED
Tömeg	90 g

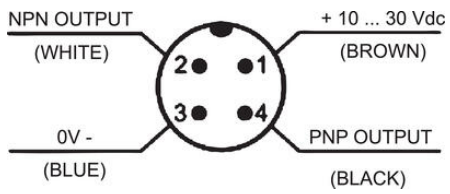

- A yellow OUTPUT LED
- B green READY LED
- C orange DELAY LED

- D MARK push-button
- E BKGD push-button

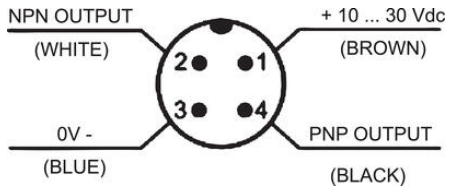
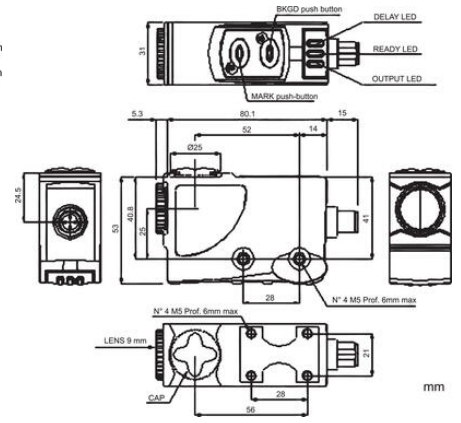

- A yellow OUTPUT LED
- B green READY LED
- C orange DELAY LED

- D MARK push-button
- E BKGD push-button

